

50 Hz

# iT1500 Würfleisbereiter

iT1500 Würfleisbereiter

## Modelle

- IDT-1500A     IDT-1500W     IDT-1500N  
 IYT-1500A     IYT-1500W     IYT-1500N



Indigo NXT-Serie iT1500  
Würfleisbereiter auf  
D970-Speicher

Die präventive Diagnose des Würfleisbereiters der Indigo NXT-Serie wurde für Anwender entwickelt, die wissen, dass Eis für ihr Geschäft von entscheidender Bedeutung ist. Die Maschine überwacht sich selbst und sorgt dabei für eine zuverlässige Eisproduktion. Verbesserungen in der Reinigbarkeit und Programmierbarkeit erleichtern die Anschaffung und Bedienung Ihres Eisbereiters.

- **Neue Leistungsstufen** – Durchschnittlich 6 % weniger Energieverbrauch, bis zu 9 % höhere Eisproduktionsrate und 9 % weniger Kondensatorwasserverbrauch. Das bedeutet geringere Betriebskosten über die gesamte Lebensdauer Ihrer Maschine.
- **easyTouch<sup>®</sup>-Display** – Der neue Touchscreen mit Symbolen nimmt Ihnen die Unsicherheit bei der Bedienung des Eisbereiters.
- **Mehrsprachigkeit** – Das easyTouch-Display ist in mehreren Sprachen verfügbar, die bei der ersten Inbetriebnahme im Installationsassistenten ausgewählt werden können.
- **Programmierbare Eisproduktion** – Sie können Ihren Eisbereiter ganz einfach so programmieren, dass er zu bestimmten Tageszeiten ausgeschaltet ist, um bei schwankender Stromleistung Geld zu sparen. Auch programmierbar nach täglicher Eisproduktionsmenge.
- **Leicht zu reinigender Lebensmittelbereich** – Leicht zugängliche Frontplatte. Wasserbehälter, Verteilungsrohr, Wasservorhang und Eisstärkensonde sind abnehmbar, wodurch eine schnelle und effiziente Reinigung ermöglicht wird. Ausgewählte Komponenten wurden mit AlphaSan<sup>®</sup> antimikrobiell hergestellt.
- **Intelligente Diagnose** – Bietet 24 Stunden präventive Wartungs- und Feedbackberichte für einen störungsfreien Betrieb.
- **Akustische Eisstärkensonde** – Die einzigartige, patentierte Technologie ermöglicht einen zuverlässigen Betrieb unter schwierigen Wasser- und Umgebungsbedingungen.
- **DuraTech<sup>®</sup> Exterior** – Sorgt für außergewöhnliche Korrosionsbeständigkeit auf Edelstahl. Der innovative Klarlack ist resistent gegen Fingerabdrücke und Schmutz und erleichtert die Reinigung.
- Optionales **LuminIce<sup>®</sup> II UV-Hygiensystem** – Hemmt Bakterien- und Schimmelwachstum im Lebensmittelbereich und hält die Maschine länger sauber. Eine neue Anzeige am Display informiert Sie über den Betriebszustand.



## Elektrischer Würfleisbereiter

230/50/1

### Minimale Strombelastbarkeit:

Luftgekühlt: 14,9 1 ph  
Wassergekühlt: 14,2 1 ph  
Mit Fernkondensator: 15,2 1 ph

### Maximale Schmelzsicherung:

Luftgekühlt: 25 1 ph  
Wassergekühlt: 25 1 ph  
Mit Fernkondensator: 25 1 ph

## Spezifikationen Betriebsgrenzwerte:

### BTU pro Stunde:

23.000 (Durchschnitt)  
und 27.000 (Höchstwert)

### Kältemittel:

R-410 FCKW-frei

- Umgebungstemperatur (min/max): 4,4 °C bis 43,3 °C
- Wassertemperatur (min/max): 4,4 °C bis 32,2 °C
- Wasserdruck Wasserzufuhr: Min. 20 psi (137,9 kPa) Max. 80 psi (551,1 kPa)

## Eiswürfelform



### Halbwürfel

0,95 x 2,86 x 2,22 cm  
Würfelgewicht 5,7 g



### Vollwürfel

2,22 x 2,22 x 2,22 cm  
Würfelgewicht 8,5 g



### Standardgröße

2,86 x 2,86 x 2,22 cm  
Würfelgewicht 14,2 g



COMPANY WITH  
QUALITY SYSTEM



# 50 Hz

Indigo® NXT™ iT1500 Würfeleisbereiter

## iT1500 auf D970-Speicher

- Ⓐ Elektrischer Eingang (2) Optionen
- Ⓑ 1/2" (1,27 cm) F.P.T. Wasserkondensatorauslass (wassergekühlte Geräte)
- Ⓒ 3/8" (0,95 cm) F.P.T. Wasserkondensatoreinlass (wassergekühlte Geräte)
- Ⓓ 3/8" (0,95 cm) F.P.T. Wassereinlass für Eisbereitung
- Ⓔ 1/2" (1,27 cm) F.P.T. Wasserabfluss für Eisbereitung
- Ⓕ 1/2" (1,27 cm) Zusätzlicher Bodenabflussanschluss
- Ⓖ 3/4" (1,91 cm) Eisspeicherabfluss

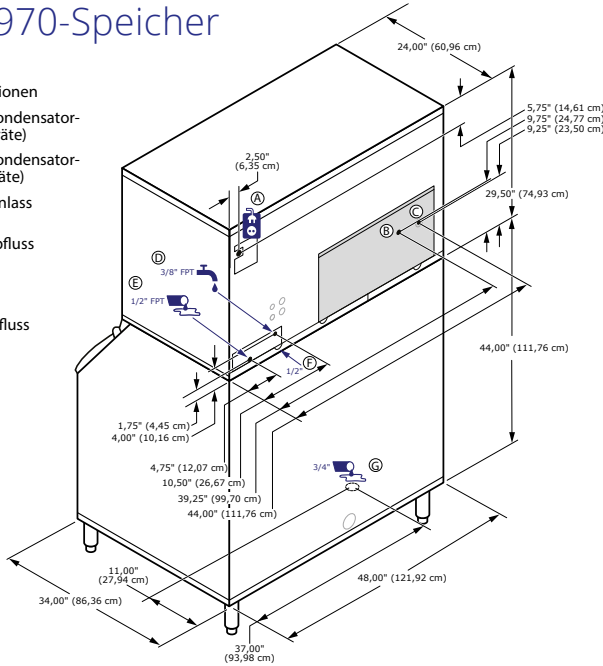

### Installationshinweis

Abstand für Luftkühlung:

Oben: 61,0 cm

Seitlich: 61,0 cm

Rückseite: 30,5 cm

Abstand für Wasserkühlung:

Oben/seitlich: 20,3 cm

Rückseite: 12,7 cm

## Platzsparendes Design



**iT1500  
D970**

<b>Höhe</b>	201,90 cm
<b>Breite</b>	121,92 cm
<b>Tiefe</b>	86,30 cm
<b>Speicher</b>	322,2 kg

Die Höhenangabe beinhaltet die höhenverstellbaren FüÙe des Speichers (15,24 bis 20,32 cm), eingestellt auf 15,24 cm.

## Spezifikationen

Modell	Eiswürfel- form	24 Stunden Eisproduktion		Stromverbrauch kWh 45,4 kg bei 32 °C Luft/-21 °C Wassertemperatur	Trinkwasser- verbrauch 45,4 kg Eis	
		21 °C Luft/-10 °C Wassertemperatur	32 °C Luft/-21 °C Wassertemperatur			
<b>LUF- GEKÜHLT</b>	IDT-1500A	Vollwürfel	782 kg	574 kg	4,45	75,7 l
	IYT-1500A	Halbwürfel	782 kg	612 kg	4,45	75,7 l
<b>WASSER- GEKÜHLT</b>	IDT-1500W	Vollwürfel	748 kg	640 kg	3,27	75,7 l
	IYT-1500W	Halbwürfel	751 kg	624 kg	3,50	75,7 l
* Kondensatorwasserverbrauch 45,4 kg Eis: 530 l						
<b>MIT FERNKONDENSATOR</b>	IDT-1500N	Vollwürfel	748 kg	624 kg	3,90	75,7 l
	IYT-1500N	Halbwürfel	771 kg	636 kg	3,90	75,7 l

Separat erhältlich: Eisspeicher für alle Produkte, Linienset und Fernkondensator JCT1500 für mit Fernkondensator gekühlte Produkte.

### Zubehör

#### LuminIce® II UV-Hygiensystem

Hemmt effektiv Schimmel- und Bakterienwachstum und sorgt für eine saubere Eismaschine.



#### Separate Halterung für Eisschaufel

Bringen Sie Ihre Eisschaufel sicher an der von der NSF (National Sanitation Foundation) geprüften Halterung an.

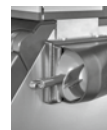

#### Arctic Pure® Wasserfiltersystem

Reduziert Kalkablagerungen und verhindert Chlorgeruch für einen besseren Eisgeschmack.



Welbilt behält sich das Recht vor, ohne vorherige Ankündigung Änderungen an der Konstruktion oder den Spezifikationen vorzunehmen.

Welbilt Deutschland GmbH  
Auf der Weih 11  
35745 Herborn, Deutschland  
Tel.: +49 27 72 58 050  
welbilt.com.de

Welbilt Iberia, S.A.U  
Textil, 6 - Pol.Ind. La Ferreria - 08110  
Montcada i Reixac  
Barcelona, Spanien  
Tel.: +34 902 20 10 69  
welbilt.com.es

Welbilt UK  
Ashbourne House, The Guildway,  
Old Portsmouth Rd, Guildford GU3  
1LR Vereinigtes Königreich  
Tel.: +44 1483 464900  
www.welbilt.uk

