

PRISMA 400

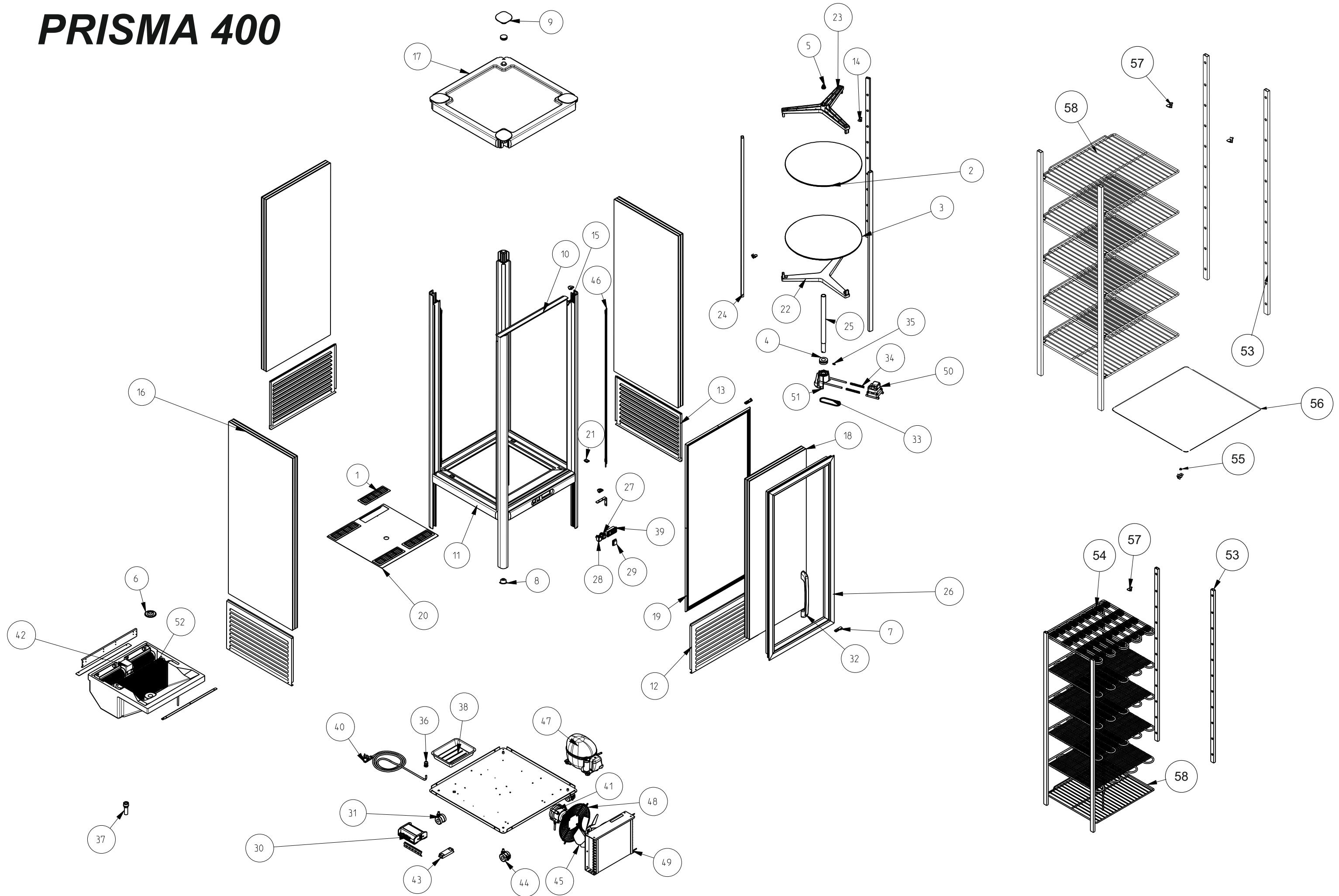

Prisma 400 TPV PRAL

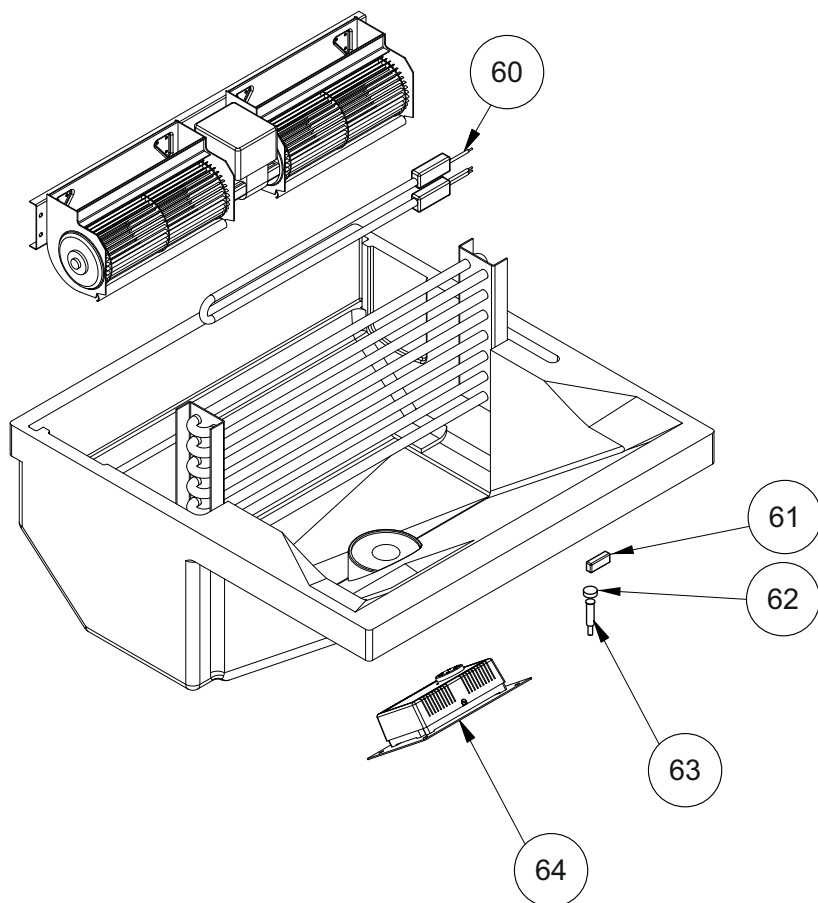

Prisma 400 TBV

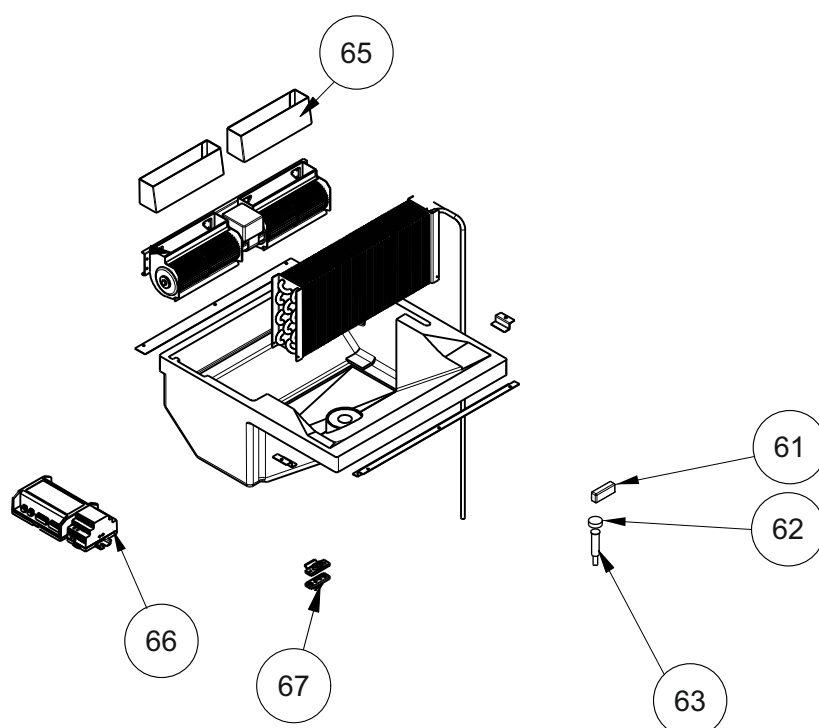

**PRISMA 400**

POS	DESCRIZIONE
1	Griglia in plastica / plastic grid / Kunststoff-Gitter / grille de plastique / rejilla de plástico
2	Ripiano di vetro / Ledge of glass / Sims des Glases / Étagère de verre / Anaquel de vidrio
3	Ripiano a specchio / Mirror ledge / Spiegeln Sie Sims / Étagère au miroir / Nivelò a espejo
4	Puleggia / Pulley / Flaschenzug / Poulie / Polea
5	Boccola superiore / Upper bush / Obere Buchse / Douille supérieur / Bullòn superior.
6	Guarnizione / Gasket / Dichtung / Joint / Burlete
7	kit cerniere / Kit zippers / Werkzeugreißverschlüsse / Kit charnières / Caja cremalleras
8	Inserto a espansione / Expansion insert / Spreizeinsatz / Plaque expansible / Encaje expansible.
9	Tappo / Cap / Verschuß / Bouchon / Tapa
10	Sembrante orizzontale grigio / Gray horizontal frame / Waagerechter Rahmen grau / Cadre horizontal gris / Bastidor horizontal gris.
11	Fondo / Bottom / Boden / Bas / Parte inferior
12	Griglia aerazione anteriore / Aeration front grid / Vordere Belüftungsgitter / Grille antérieure d'aéragé / Rejilla ventilación delantera
13	Griglia aerazione laterale / Aeration side grid / Seiten Belüftungsgitter / Grille latéral d'aéragé / Rejilla ventilación lateral
14	Mensola ripiani / Shelves bracket / Konsole für Ablagebrett / Console pour étagères / Estribo para repisas.
15	Sembrante verticale grigio / Gray vertical frame / Senkrechter Rahmen grau / Cadre vertical gris / Bastidor vertical gris.
16	Vetro laterale / Side glass / Seitliches Glas / Verre Latéral / Cristal lateral.
17	Tetto / Top / Oberteil / Toit / Techo.
18	Vetro porta / Door glass / Türglas / Glace porte / Vidrio puerta.
19	Guarnizione magnetica / Magnetic gasket / Magnetische Dichtung / Joint magnétique / Burlete
20	Piano di fondo PG/ Bottom shelf PG/ Bodenregal PG/ Tablette du bas PG/ Estante inferior PG
21	Tappo / Plug / Verschuß / Bouchon / Tapa
22	Supporto rotante inferiore / Inferior rotating support / Minderwertige rotierende Unterstützung / Support inférieur tournant / Soporte inferior recodo
23	Supporto rotante superiore / Superior rotating support / Überlegene rotierende Unterstützung / Support supérieur tournant / Soporte superior recodo
24	Cremagliera / Rack / Zahnstange / Crémaillère / Cremallera.
25	Perno rotante / Pin for the rotary / Zapfen für Rotation / Axe de rotation / Eje de rotación
26	Telaio porta / Door frame / Türrahmen / Châssis de porte / Bastidor de puerta.
27	Interruttore bipolare 0/I / Bipolar switch 0/I / Zweipoliger Schalter 0/I / Interrupteur bipolaire 0/I / Interruptor bipolar 0/I
28	Tappo / Plug / Verschuß / Bouchon / Tapa
29	Protezione / Protection / Schutz / Protection / Protección.
30	Centralina elettronica / Electronic control / Elektronische Tafel / Contrôle électronique / Control electrónico
31	Ruota / Wheel / Rad / Roulette / Rueda
32	Maniglia / Handle / Griff / Poignée / Mango
33	Cinghia / Belt / Riemen / Courroie / Correa
34	Molla / Spring / Feder / Ressort / Resorte

POS	DESCRIZIONE
35	Vite / Screw / Schraube / Vis / Tornillo
36	Pressacavo / Cable clip / Kabelhalter / Porte-câble / Sujeta-cables
37	Piletta completa / Complete draining pipe / Kunststoffrohr mit Gegenmetter, komplett / Tuyau d'écoulement complet / Pileta completa
38	Bacinella / Basin / Becken / Bassin / Cuenca
39	Tastiera (TOUCH) / Keyboard (TOUCH) / Tastatur (TOUCH) / Clavier (TOUCH) / Teclado (TOUCH).
40	Cavo d'alimentazione / Supply cable / Speisekabel / Câble d'alimentation / Cable de alimentación
41	Ventilatore / Fan / Ventilator / Ventilateur / Ventilador
41	Ventilatore / Fan / Ventilator / Ventilateur / Ventilador
42	Ventilatore tangenziale / Tangential fan / Tangentiallüfter / Ventilateur tangentiel / Ventilador tangencial.
43	Alimentatore / Power supply unit / Netzteil / Alimentateur / Alimentador
44	Ruota con freno / Wheel with brake / Rou avec frein / Rader mit Bremse / Rueda con freno
45	Ventola / Fan / Blasebalg / Ventilateur / Soplillo
45	Ventola / Fan / Blasebalg / Ventilateur / Soplillo
46	Striscia LED / LED Strip / LED-Streifen / LED Strip / Franja de LED
47	Compressore / Compressor / Kompressoraggregat / Compresseur / Compresor
48	Protezione ventilatore / Fan guard / Ventilatorschutz / Protection du ventilateur / Protección del ventilador.
48	Protezione ventilatore / Fan guard / Ventilatorschutz / Protection du ventilateur / Protección del ventilador.
49	Condensatore / Condenser / Kondensator / Condenseur / Condensador
49	Condensatore / Condenser / Kondensator / Condenseur / Condensador
50	Motoriduttore / Motoreducer / Getriebemotor / Motoreducteur / Motoreductor
51	Boccola pre-assemblata / Pre-assembled buckle / Vor-zusammengesetzte Schnalle / Boucle pre-assemblée / Arandela pre-ensamblada
52	Evaporatore / Evaporator / Verdampfer / Evaporateur / Evaporador
53	Cremagliera / Rack / Zahnstange / Crémaillère / Cremallera.
54	Evaporatore / Evaporator / Verdampfer / Evaporateur / Evaporador
55	Ventosa /Suction cup /Saugtasche /Ventouse /Pivote a ventosa
56	Ripiano di vetro / Ledge of glass / Sims des Glases / Étagère de verre / Anaquel de vidrio
57	Mensola / Bracket / Konsole / Console / Estribo
58	Griglia in plastica / plastic grid / Kunststoff-Gitter / grille de plastique / rejilla de plástico
59	Vuoto / Empty / Leer / Vide / Vacío
60	Resistenza / Resistance / Widerstand / Résistance / Resistencia
61	Bloccaggio / Locking / Sperren / Verrouillage / Cierre
62	Magnete porta / Door Magnet / Türmagnet / Porte Magnet / Puerta del imán
63	Microinterruttore / Microswitch / Mikroschalter / Micro-interrupteur / Microinterruptor
64	Umidostato / Humidity controller / Feuchtigkeit Steuerpult / Contrôleur d'humidité / Regulador de la humedad
65	Convogliatore / Conveyor / Leitblech / Convoyeur / Transportador.
66	Trasformatore / Transformer / Trafo / Transformateur / Transformador
67	Contatto resistenza / Contact resistance / Kontakt Widerstand / Résistance de contact / Resistencia de contacto